

Pesos

Peso operacional com cabina e balde (ISO 6016)	2683 kg
Massa de transporte (sem acessório)	2549 kg
Redução de peso com capota	-118 kg
Peso adicional com rastros de aço	119 kg
Peso adicional para contrapeso pesado:	147 kg
Pressão sobre o solo com rastros de borracha	26.20 kPa

Motor

Marca / modelo	Kubota / D1305-E4B-BCZ-1
Combustível	Diesel
Número de cilindros	3
Cilindrada	1261 cm ³
Potência máxima @ 2400 rpm (ISO 14396)	18.3 kW
Binário máximo (SAE)	81.3 Nm

Desempenho

Força de escavação, braço (ISO 6015)	16030 N
Força de escavação, balde (ISO 6015)	26520 N
Força de tracção	28949 N
Velocidade de deslocação, gama baixa	3.0 km/h
Velocidade de deslocação, gama alta	5.1 km/h

Sistema Hidráulico

Tipo de bomba	Bomba de pistões de caudal variável e dupla saída com bombas de engrenagens
Capacidade hidráulica total	94.30 L/min
Caudal auxiliar	53.75 L/min
Alívio auxiliar	180.00 bar

Sistema de Giração

Giração da lança, esquerda	70°
Giração da lança, direita	55°
Velocidade de giração	9.3 RPM

Capacidades

Sistema de arrefecimento	4.50 L
Lubrificação do motor e filtro de óleo	4.00 L
Depósito de combustível	34.40 L
Depósito hidráulico	10.20 L
Sistema hidráulico	24.00 L

Aspectos Ambientais

Nível de ruído LpA (Directiva Europeia 2006/42/CE)	77 dB(A)
Nível de ruído LWA (Directiva Europeia 2000/14/EC)	93 dB(A)
Vibração total no corpo (ISO 2631-1)	0.13 ms ⁻²
Vibração na mão e no braço (ISO 5349-1)	0.44 ms ⁻²

Equipamento de Série

Lâmina dozer de 1550 mm	Suporte para pistola de massa
Rastros de borracha de 300 mm	Buzina
Sistema hidráulico auxiliar ajustável de dupla actuação (AUX1) com engates rápidos	Controlo hidráulico proporcional auxiliar e de recolhimento da orientação da lança activado com a ponta dos dedos
Desligamento da bateria	Cinto de segurança retráctil
Característica de flutuação da lâmina	Assento com suspensão
Pré-instalação para montagem de garra	Capota TOPS/ROPS/FOPS * 1
Bloqueios no painel de controlo	Deslocamento de duas velocidades com mudança automática
Suporte para copo	Quatro pontos de fixação do chassis superior
Monitorização do motor/sistema hidráulico com paragem	Separador de água
Pedais dobráveis e ergonómicos	Garantia: 12 meses, 2000 horas (o primeiro a ocorrer)
Alarme de aviso de combustível cheio	

1. Estrutura de Protecção contra o Capotamento (ROPS) - Cumpre os requisitos da norma ISO 3471. Estrutura de Protecção contra o Tombamento (TOPS) - Cumpre os requisitos da norma ISO 12117. Estrutura de Protecção contra a Queda de Objectos (FOPS) - Cumpre os requisitos da norma ISO 3449.

Zona de Trabalho

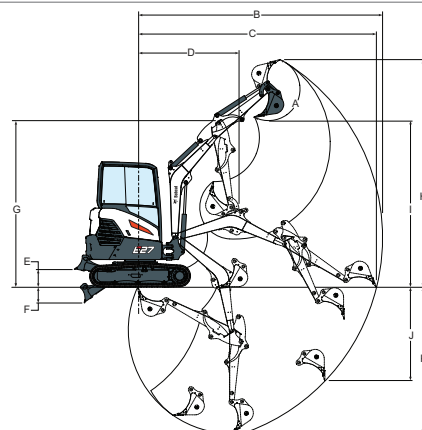

(A)	185°	(F*)	420.0 mm
(B)	4721.0 mm	(G)	3240.0 mm
(C)	4604.0 mm	(H)	4429.0 mm
(D)	1924.0 mm	(I)	3243.0 mm
(E)	346.0 mm	(J)	1825.0 mm
(E*)	385.0 mm	(K)	2847.0 mm
(F)	302.0 mm		

Dimensões

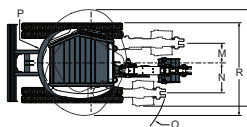
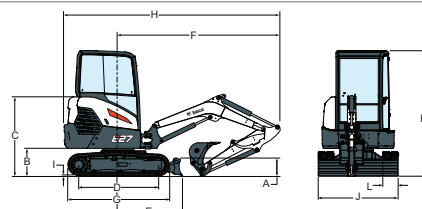

(A)	319.0 mm	(J)	1550.0 mm
(B)	539.0 mm	(K)	2438.0 mm
(C)	1540.0 mm	(L)	300.0 mm
(D)	1543.0 mm	(M)	393.0 mm
(E)	1245.0 mm	(N)	576.0 mm
(E*)	1462.0 mm	(O)	1575.0 mm
(F)	3135.0 mm	(P)	995.0 mm
(G)	1965.0 mm	(P**)	1055.0 mm
(H)	4079.0 mm	(Q)	1808.0 mm
(H**)	4190.0 mm	(R)	1731.0 mm
(I)	21.0 mm	(R**)	1791.0 mm

Opções

Primeiro sistema hidráulico auxiliar no braço	Ignição Sem Chave
Segundo sistema hidráulico auxiliar	Engate Klac
Rádio estéreo AM/FM	Espelho esquerdo e direito
Luzes adicionais (2+1)	Engate MS03/HS03 com olhal de elevação
Ralenti automático	Engate MS03/HS03 ou engate de basculamento com olhal de elevação
Farol Rotativo	Cabina TOPS/ROPS/FOPS com aquecimento
Engate hidráulico com fixação por cavilha Bobcat	Alarme de deslocação
Dispositivo de manuseamento de objectos (válvulas de segurança + dispositivo de aviso de sobrecarga + olhal de elevação)	Contrapeso pesado
	Grampo com desviador AUX1
	Conjunto de luzes LED
	Braço longo
	Rastros de aço

Kit de válvulas desviadoras do balde (AUX3)	Tubagens do engate de basculamento (AUX4)
Tubagem de drenagem do cárter	
Assento de suspensão com estofado de tecido Deluxe	
Tubagem de retorno directo ao depósito AUX1	
Extintor	
Tubagens engate hidr. (AUX5)	